

# 令和4年度 愛媛県高等学校総合体育大会中予地区バレーボール予選《女子》

日 時 令和4年4月23日(土)・24日(日)  
 場 所 東温高等学校  
 新田高等学校(24日 順位決定戦)

【一次予選】 4/23(土) ☆：県大会出場

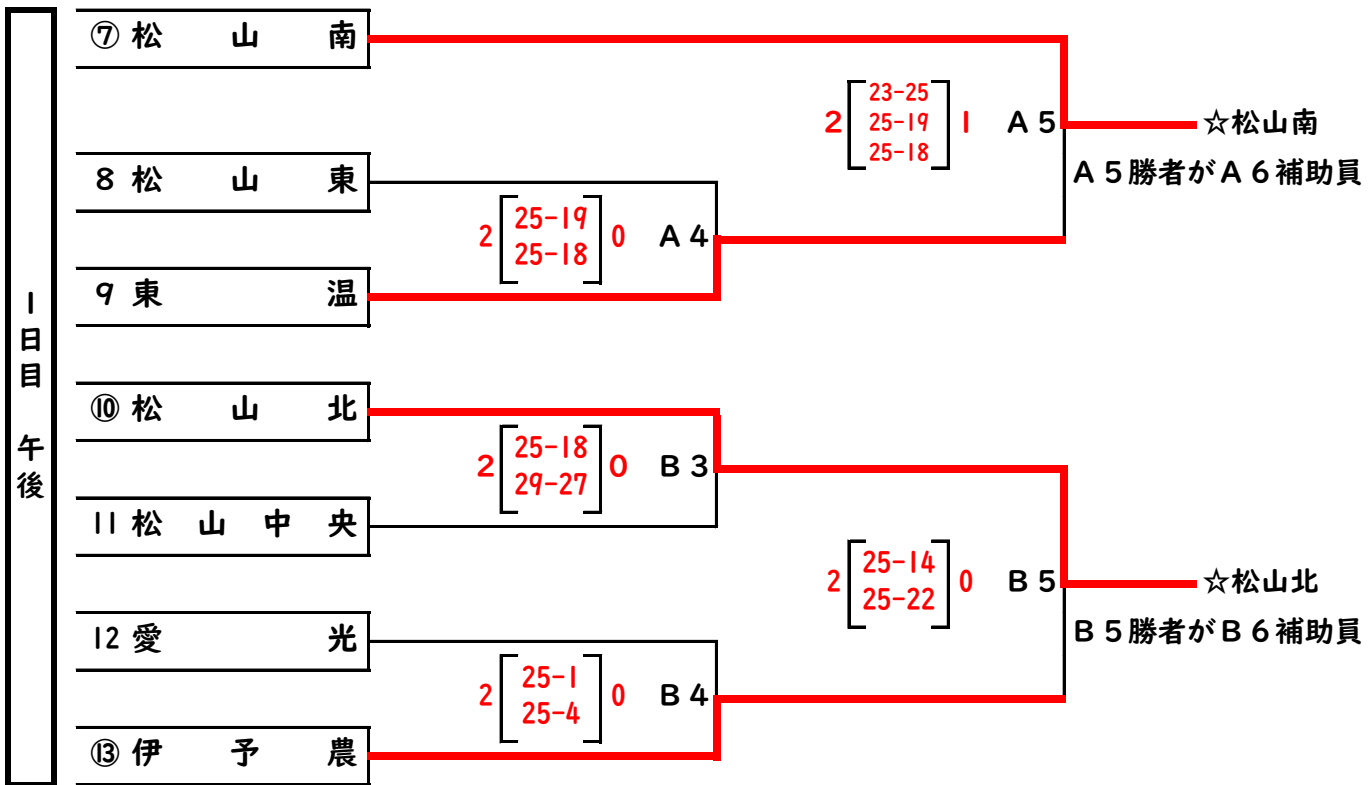
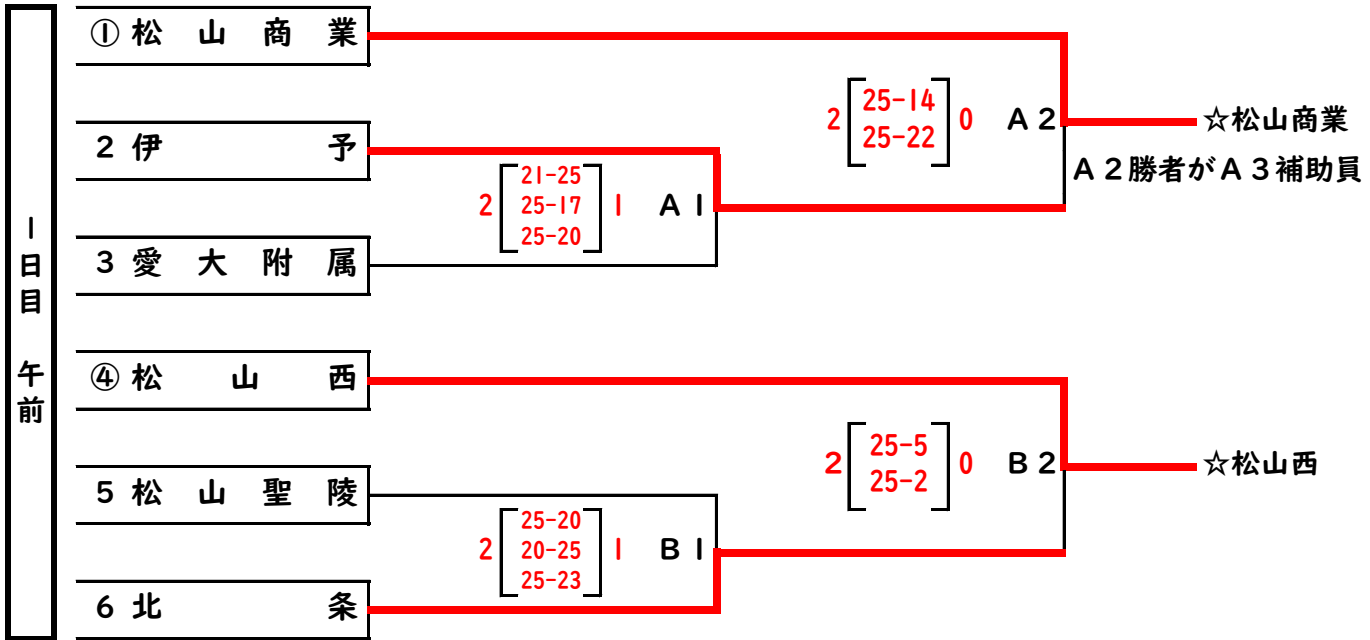

【順位決定戦】 4/24(日) 一次予選終了後、専門部による責任抽選

※1位が県大会の裏シード獲得

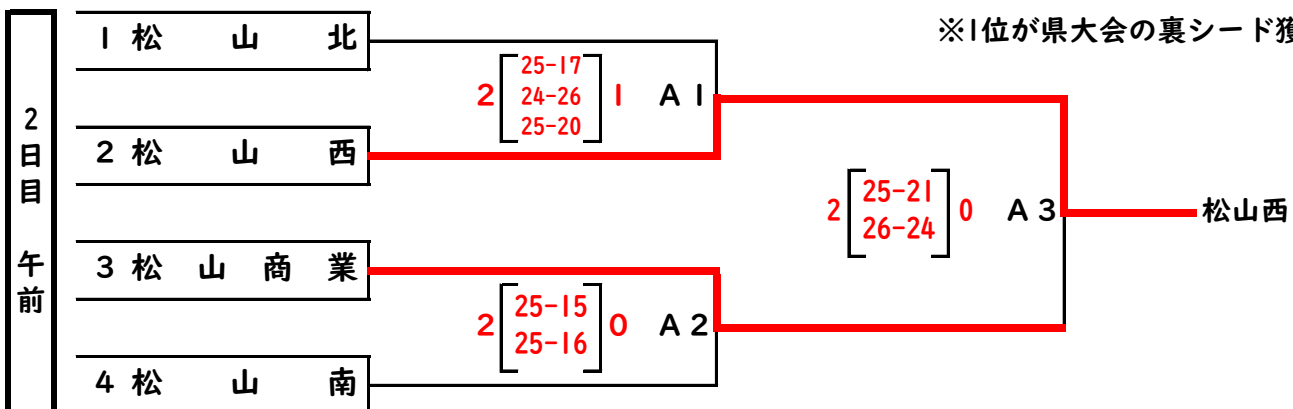

令和4年度 愛媛県高等学校総合体育大会中予地区バレーボール予選《女子》

日 時 令和4年4月23日(土)・24日(日)  
場 所 東温高等学校

【二次予選】 4/23(土)・24(日) ☆：県大会出場

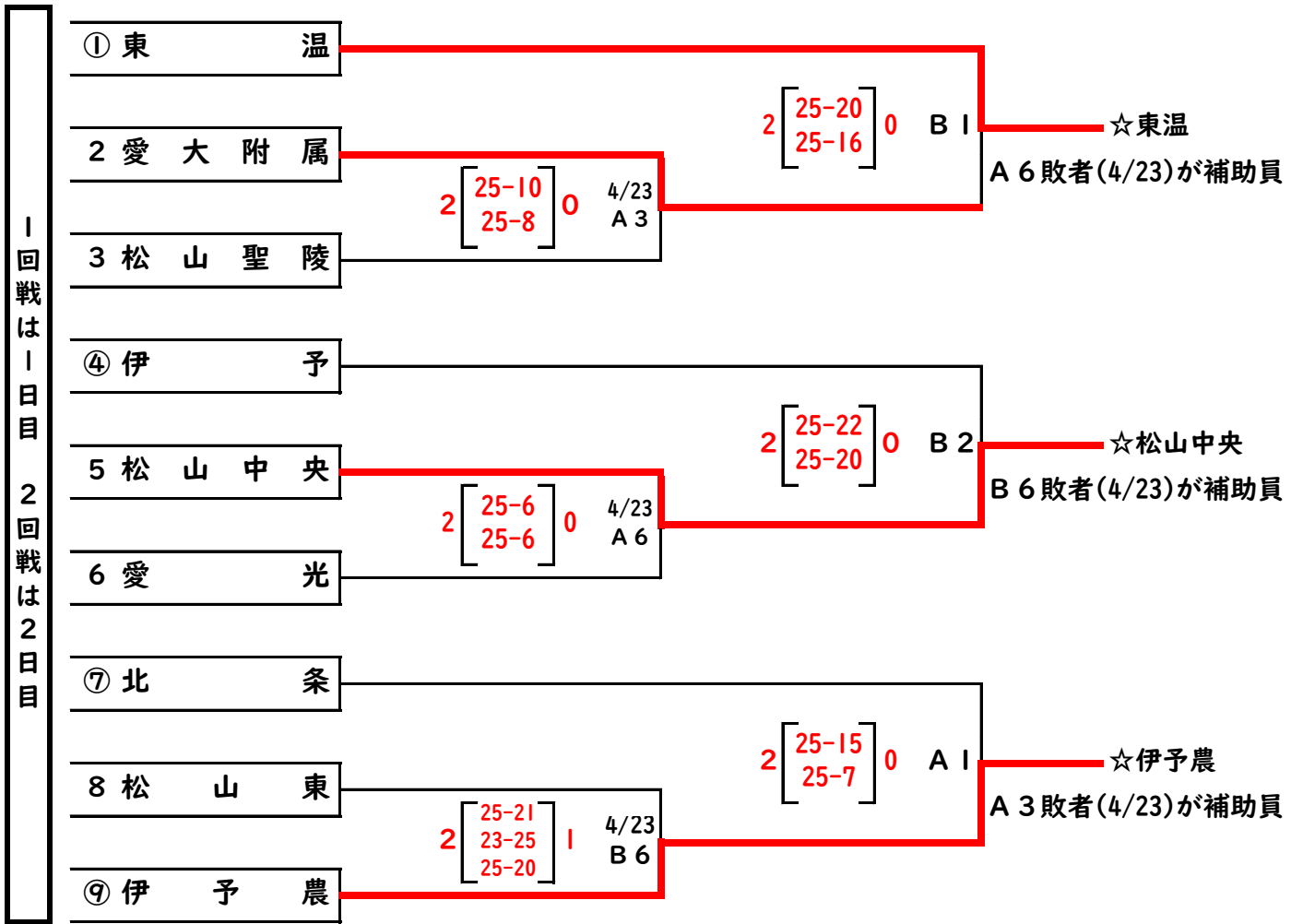

※ 一次予選の代表決定戦進出チームが①, ④, ⑦, ⑨に入る。  
※ 一次予選で対戦したチームは1回戦で当たらないようにする。

【三次予選】 4/24(日) ☆：県大会出場

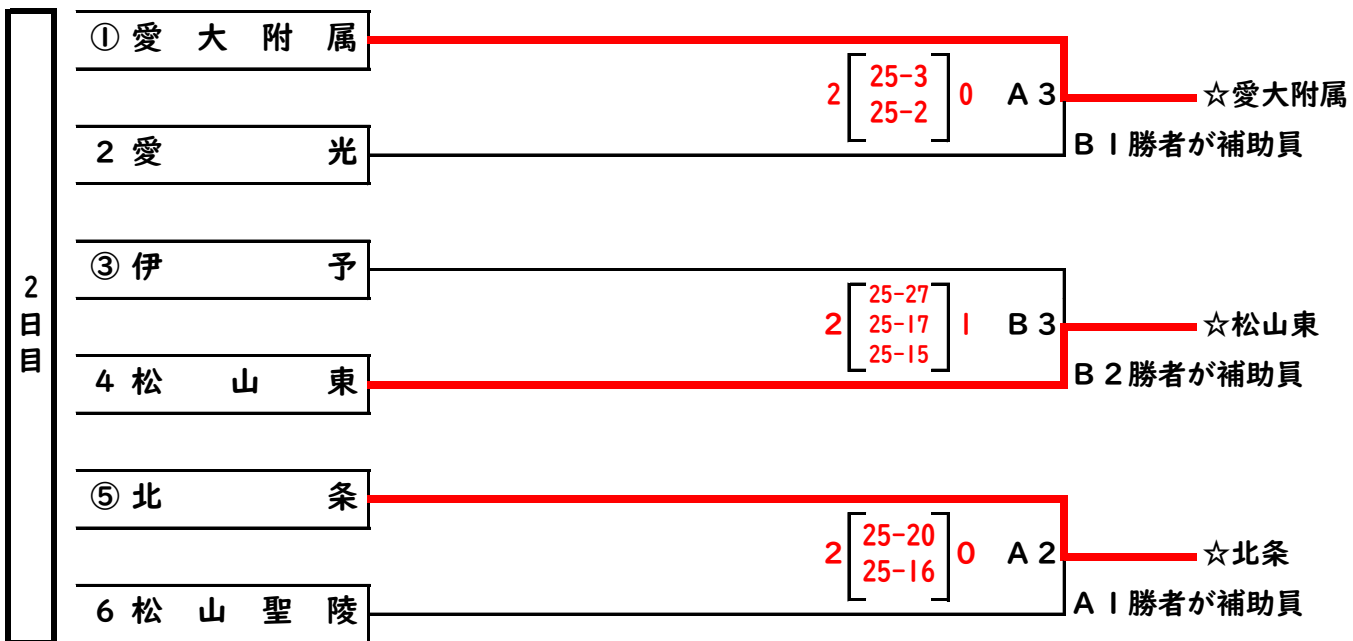

※ 二次予選の代表決定戦進出チームが①, ③, ⑤に入る。  
※ 二次予選で同じゾーンに入ったチームは対戦しないようにする。